

Předškolní vzdělávání DS **Saurus**

Týden: 2. 3. – 5. 3. 2021

Téma: Saurus jde do knihovny

Tyto činnosti doporučujeme dělat s předškolními dětmi. Dle jejich zájmu a rozpoložení. Pokud se dítě nebude na činnosti cítit, bude unavené, tak jej do toho nenutíme.

Činnosti děláme 5 až 10 minut.

Sluchové vnímání

- Didaktické hry s hláskami:
 - Na jaké písmeno začíná mé jméno?
 - Na jaké písmenko začíná slovo...?
 - Najdi v pokoji věc, která začíná na určité písmeno
 - Ať jsi holka nebo kluk,
zbystři oči, napni sluch
Po třídě se rychle projdi,
co začíná na ... najdi.
Děti hledají po třídě předměty začínající na dané písmenko.

Sluchové rozlišování

- Dítěti vysvětlíme, že mu budeme říkat vždy dvě slova a ono má poznat, jestli jsou nebo nejsou stejná.
 - Kost – most
 - Hrady – brady
 - Plot – plat
 - Les – les
 - Tělo – dělo
 - Drak – drak
 - Vločka – vločka
 - Lak – lák
 - Pára – párá
 - Kniha – kniha

Slabikování

- Každý obrázek nejdříve nahlas pojmenovat a poté zkusíme slova vytleskat. Můžeme určit i počet slabik a začáteční písmeno.
 - Viz příloha č. 1

Zrakové vnímání

- Dítě se podívá na jednu řadu a pokusí se najít, co je v ní dvakrát.
 - Viz příloha č. 2
- Dítě se podívá na první čtvereček a řekne, jaké dva obrázky tam vidí.
 - Viz příloha č. 3

Zraková paměť

- Co zmizelo?
 - Před dítě položíme 5 až 7 věcí.
 - Necháme ho, ať si je prohlédne (cca 1 min).
 - Poté dítě poprosíme ať se otočí a jednu věc odejdeme.
 - Dítě má za úkol zjistit, co zmizelo.
- Správně seřaď.
 - Dáme do řady 4 až 6 věcí.
 - Dítě si řadu prohlédne a musí si zapamatovat, jak jdou věci po sobě.
 - Pak poprosíme, ať se dítě otočí a věci zamícháme.
 - Úkolem dítěte je věci seřadit do původní řady.

Řeč

- Najdeme v knížce nějaký pěkný obrázek a dítě nám popíše, co na obrázku vidí.
- Přečteme dítěti lehkou pohádku a ono nám ji má převyprávět (Červená Karkulka, ...)
- Řekneme dítěti věty a ono má říct, zda jsme je řekli správně nebo ne.
 - Pes má čtyři noha.
 - Kočka má dva ucha.
 - Babička šla do obchodu.
 - Paní jela auto.
 - Pes štěkala na kočka.

Pracovní listy

- Předmatematické představy.
- Dokreslování.
- Prostorová orientace.
 - Viz přílohy

VYTLESKÁVÁNÍ



Každý obrázek nejprve nahlas pojmenuj a poté zkus všechna slova vytleskat.

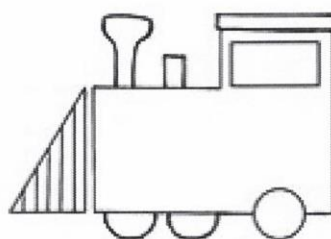
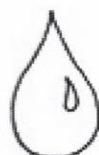
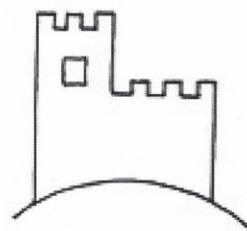

Příloha č. 2

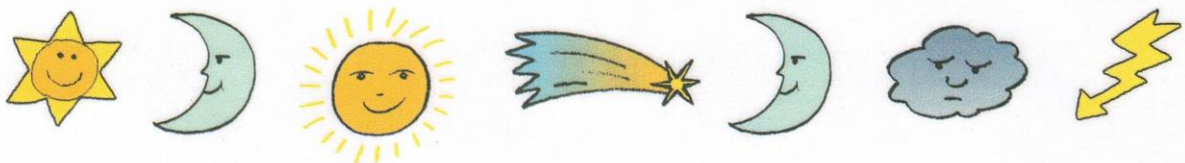
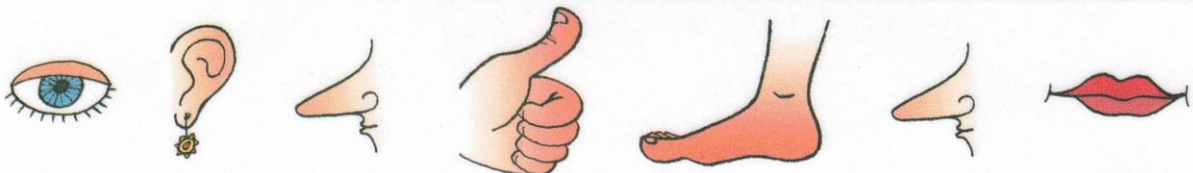
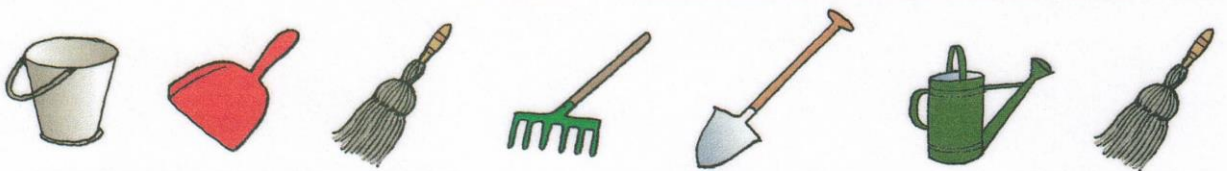
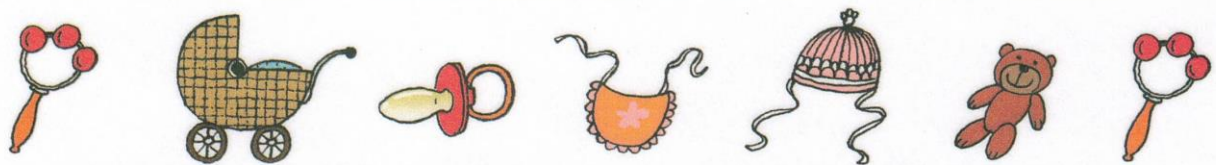
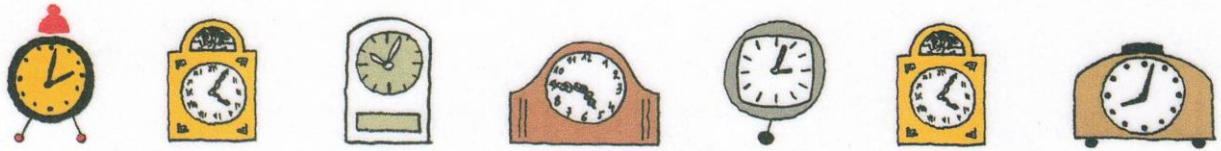

Příloha č. 3

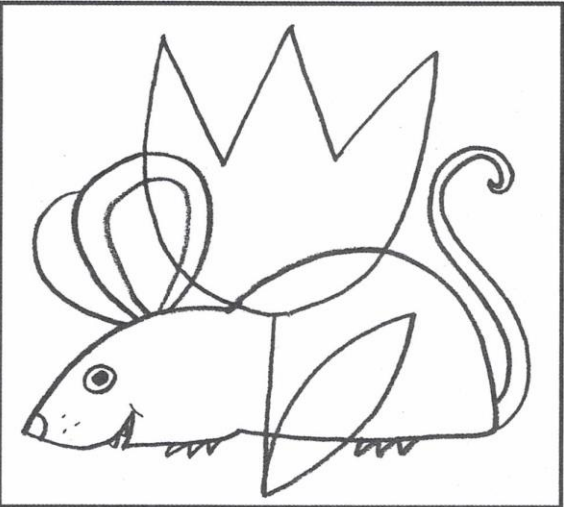
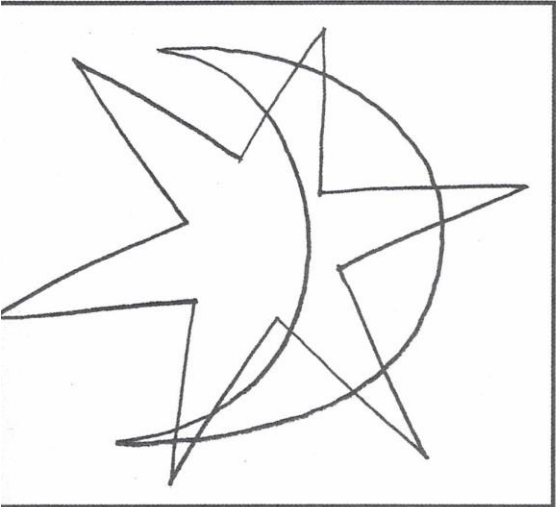
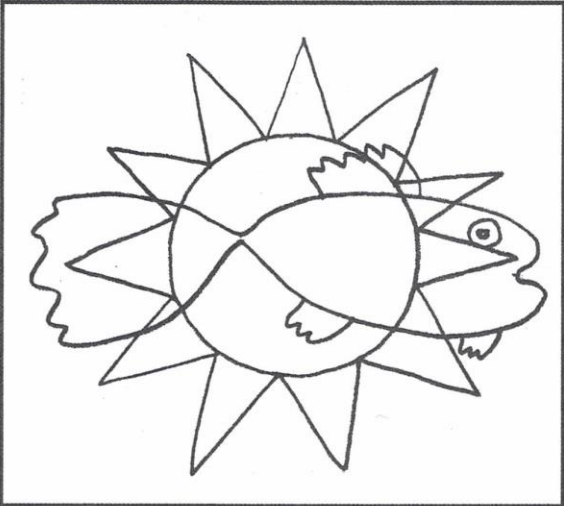
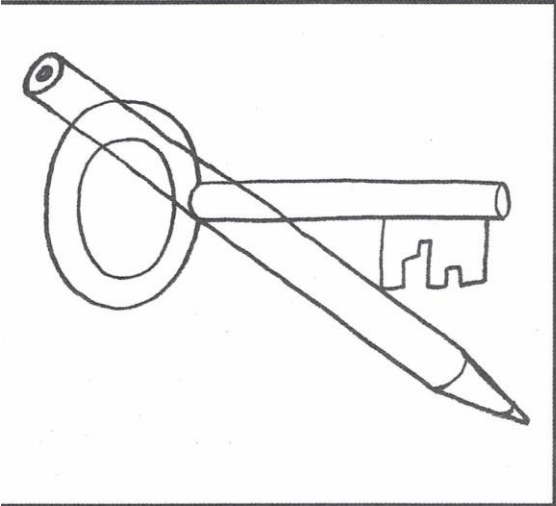
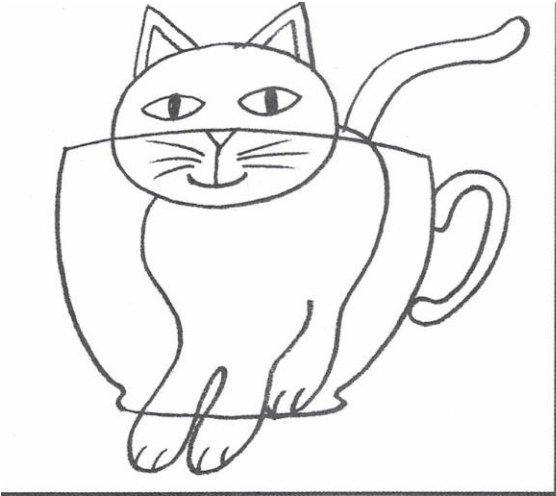

VÍCE X MĚNĚ

Rozhodni, zda je více berušek nebo motýlů. Vybarvi to, čeho je více.

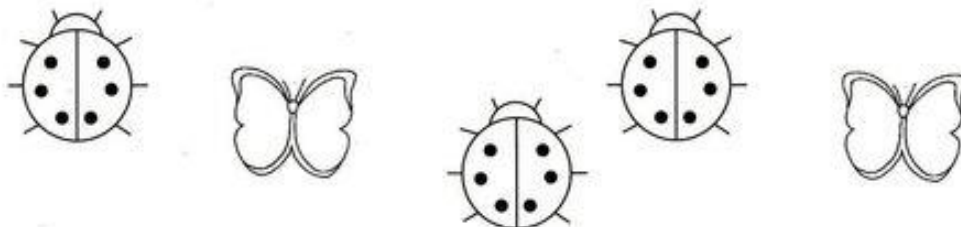

Rozhodni, zda je více květin nebo hub. Vybarvi to, čeho je více.





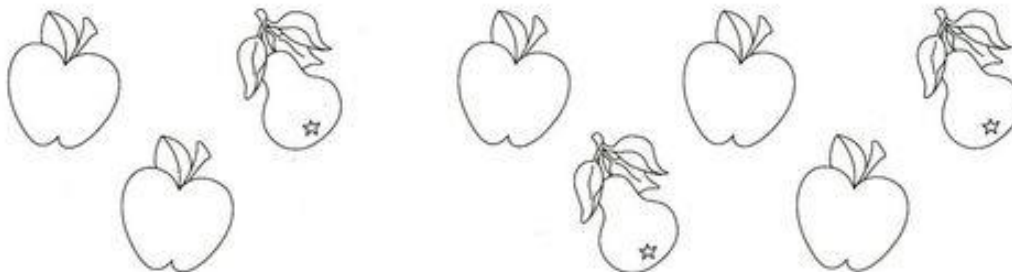



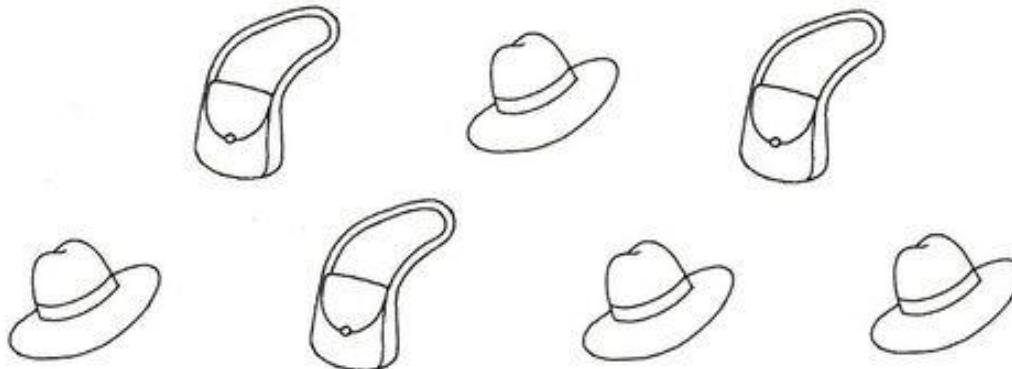

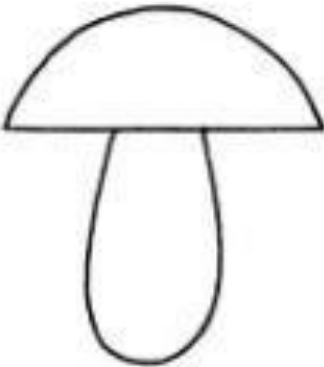

Rozhodni, zda je více jablek nebo hrušek. Vybarvi to, čeho je více.

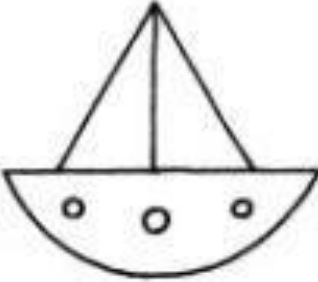

Rozhodni, zda je více klobouků nebo tašek. Vybarvi to, čeho je více.

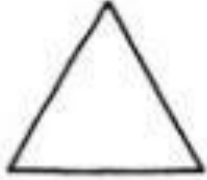

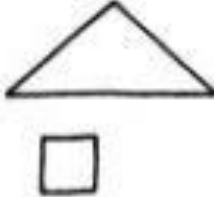
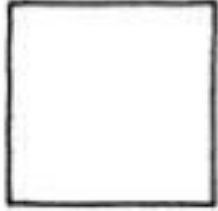
ROZHODNI

Rozhodni, který obrázek se nejlépe hodí k větě: Pes stojí za bou-
dou. Tento obrázek vybarvi.



Rozhodni, který obrázek se nejlépe hodí k větě: Kočka leží vedle
křesla. Tento obrázek vybarvi.



Rozhodni, který obrázek se nejlépe hodí k větě: Mič je pod poste-
lí. Tento obrázek vybarvi.

